

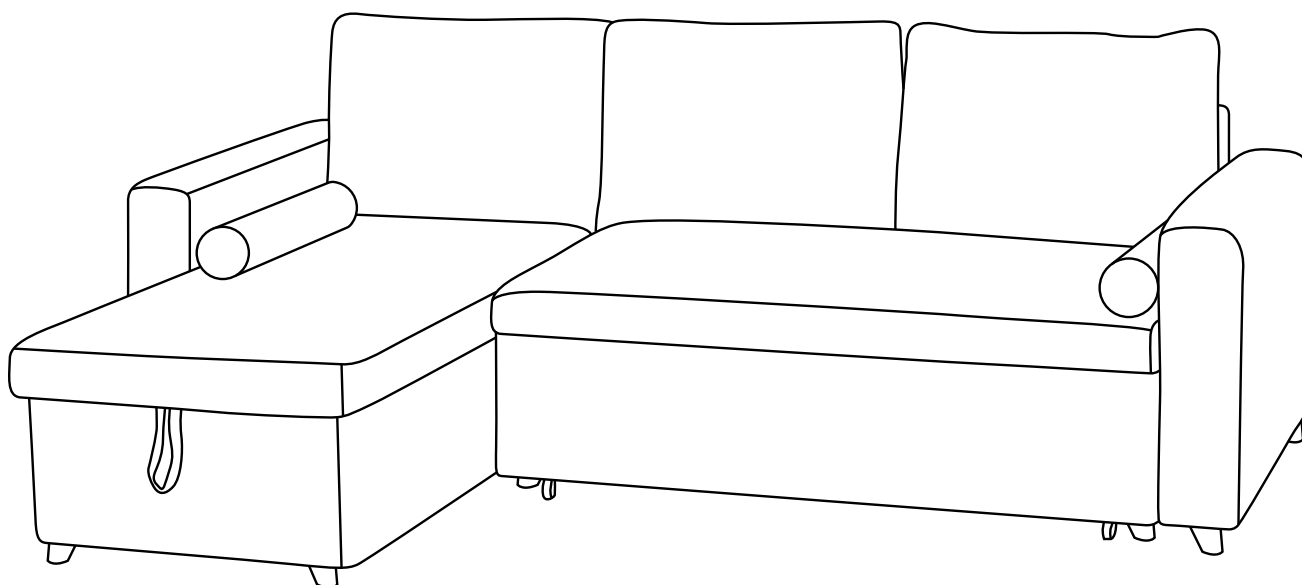











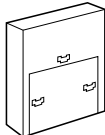

Canapés convertibles JAMES (CONV07)

INSTRUCTIONS D'ASSEMBLAGE

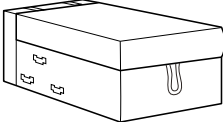

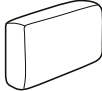
Liste des pièces :

				
A - Pied à visser x4	B - Pied incliné x8	C - Roulette x4	D - Vis x16	E - Vis x8
				
F - Rondelle x8	G - Clé allen	H - Accoudoir x2 (gauche «L» et droit «R»)	I - Dossier méridienne x1	J - Dossier canapé x1
				
K - Méridienne x1	L - Canapé x1	M - Coussin dossier x3	N - Coussin d'appoint x2	

Montage : Si vous souhaitez placer votre méridienne sur la **DROITE** du canapé, veuillez vous référer à ces instructions (2 personnes sont nécessaires pour l'assemblage du canapé) :

Étape A :

Vissez les pieds sur les accoudoirs, le canapé et la méridienne ainsi que les roulettes sur le tiroir à l'endroit indiqué

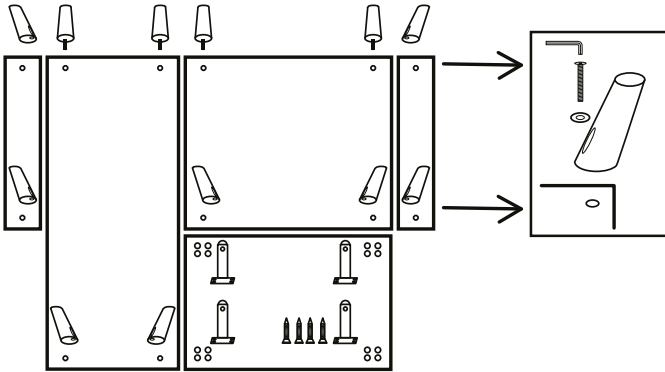

Étape B :

Attachez les accoudoirs avec le canapé et la méridienne
- Insérez l'accoudoir gauche sur le canapé du haut vers le bas (*image 1*)
- Insérez l'accoudoir droit sur la méridienne du bas vers le haut (*image 2*)

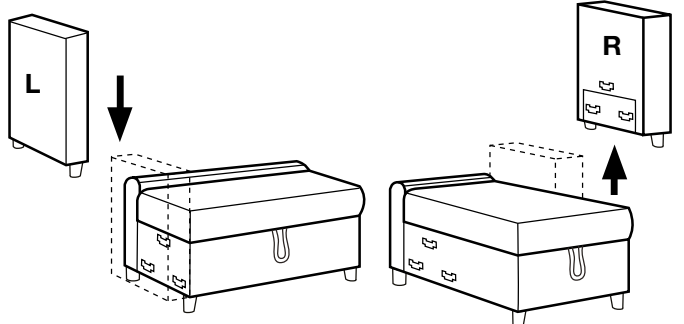
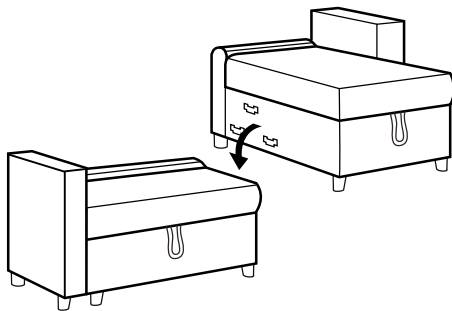

image 1

image 2

Étape C :

Attachez le canapé avec la méridienne



Étape D :

Faites glisser les deux dossiers dans les rails du canapé et de la méridienne

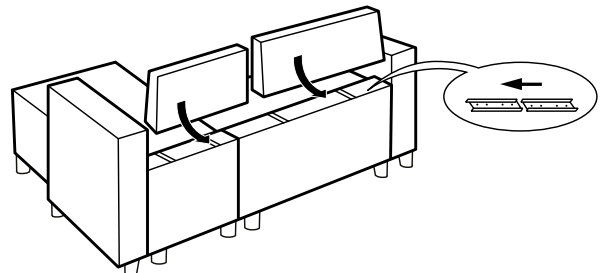

Étape E :

Pour accéder au coffre de rangement, soulevez l'assise de la méridienne

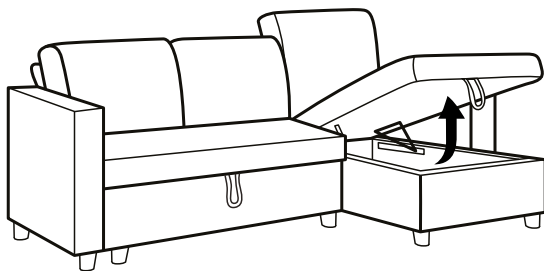

Étape F :

Pour déplier le lit, tirez sur la lanière et soulevez le couchage

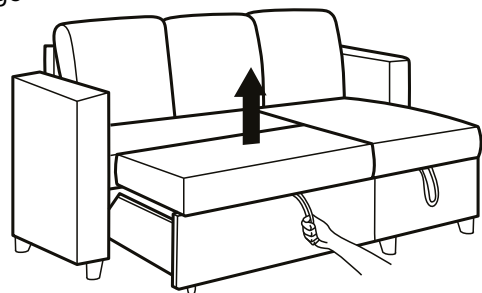

Montage : Si vous souhaitez placer votre méridienne sur la **GAUCHE** du canapé, veuillez vous référer à ces instructions (2 personnes sont nécessaires pour l'assemblage du canapé) :

Étape A :

Vissez les pieds sur les accoudoirs, le canapé et la méridienne ainsi que les roulettes sur le tiroir à l'endroit indiqué

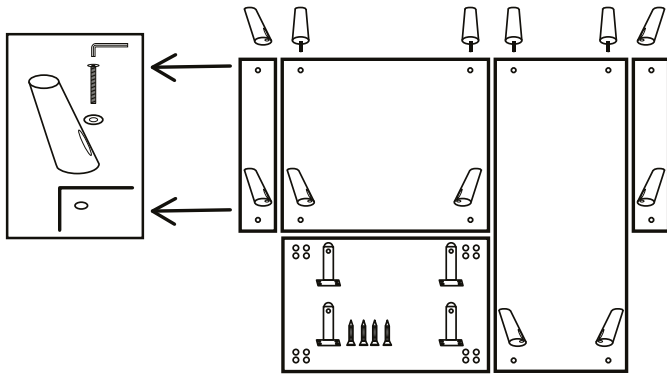

Étape B :

Attachez les accoudoirs avec le canapé et la méridienne
- Insérez l'accoudoir gauche sur la méridienne du haut vers le bas (image 1)
- Insérez l'accoudoir droit sur le canapé du bas vers le haut (image 2)

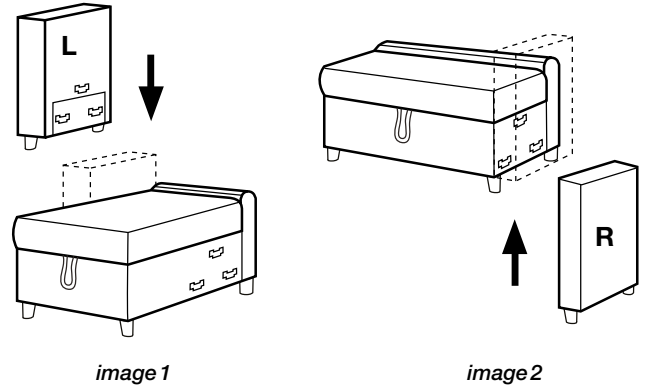

Étape C :

Attachez le canapé avec la méridienne

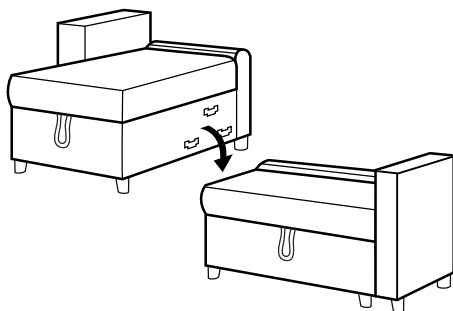

Étape D :

Faites glisser les deux dossiers dans les rails du canapé et de la méridienne

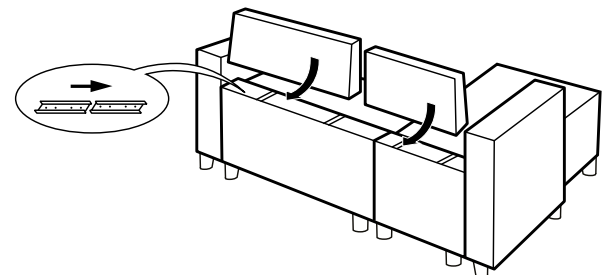

Étape E :

Pour accéder au coffre de rangement, soulevez l'assise de la méridienne

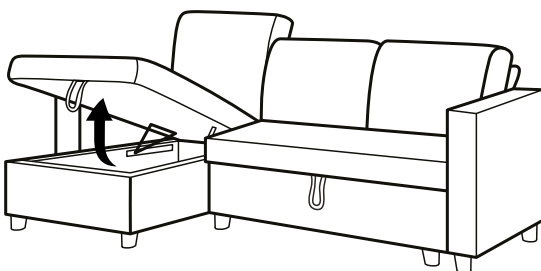

Étape F :

Pour déplier le lit, tirez sur la lanière et soulevez le couchage

